

Технические характеристики

- Хладагент: смотри маркировку на TPB
- Диапазон температур кипения:
 - а) для вентиля с MOP: смотри маркировку на TPB
 - б) для вентиля без MOP: +30° С до -45° С
- Максимальное рабочее давление PS: 31 бар
- Максимальная рабочая температура: 80° С



- маркировано:



Инструкция по безопасности:

- Прочитайте инструкцию по установке до конца. Несоблюдение инструкции может привести к выходу из строя самого прибора, к аварийной ситуации в системе или к травме.
- К монтажу допускаются персонал, имеющий необходимые знания и навыки. Перед установкой вентиля убедитесь в том, что в системе нет избыточного давления. Не выпускайте хладагент в атмосферу.
- Не используйте для сред, не указанных в каталоге Alco Controls, без предварительного разрешения.

Установка (Рис. 1)

- | | |
|-----------------------|-----------------------|
| 1 Силовой элемент | 7 Прокладка корпуса |
| 2 Термобаллон | 8 Прокладка клап. |
| 3 Соединение для узла | |
| внеш. выравнивания | 9 Корпус фланца |
| 4 Заглушка | 10 Соединительные |
| 5 Прокладка корпуса | винты |
| 6 Клапанный узел | 11 Пружина клап. узла |
1. Вентили могут устанавливаться в любом положении, возможно ближе к распределителю жидкости или входу в испаритель.
 2. Установите вентиль так, чтобы направление потока в трубопроводе совпадало с направлением, указанным на корпусе вентиля. У вентиля «под пайку» удалите перед установкой заглушки, силовой элемент, клапанный узел и прокладки.

3. Соберите вентиль после пайки в соответствии с Рис.1. Обратите внимание на правильную установку клапанного узла в углубления силового элемента.
4. Закрутите винты равномерно с усилием 35 Нм. Слишком большое усилие может привести к повреждению корпуса вентиля.
5. Термобаллон крепится на линии всасывания, как можно ближе к выходу из испарителя, на горизонтальном участке. Зафиксируйте его в положении 4-8 часов. Перед установкой термобаллона протрите поверхность трубы.
6. Соедините порт выравнивания вентиля трубкой $\varnothing = 6\text{мм}$ или $\frac{1}{4}''$ с линией всасывания после термобаллона таким образом, чтобы не было масляных петель.
7. Проверьте утечки, наличие хладагента и отсутствие горючих газов.

Настройка перегрева (Рис. 2)

TPB® Alco имеют оптимальную заводскую настройку перегрева. Эти настройки можно изменить только если необходимо.

Перенастройку осуществлять при минимально возможной температуре кипения:

1. Удалите заглушку сбоку вентиля.
2. Поворачивайте регулировочный винт по часовой стрелке для увеличения перегрева и против часовой стрелки для уменьшения перегрева.
3. Установите заглушку на место. Подождите 20 минут перед следующей настройкой.
4. При утечке хладагента используйте шестигранник Х99999 (3) для фиксации прокладки штока.

Серия вентиле	хлада- гент	измен. давл. на оборот (бар)	Темп. кипения °С					
			+10	0	-10	-20	-30	-40
TCLE	R 134a	0,05	0,4	0,5	0,6	0,9		
	R 22	0,05	0,3	0,3	0,4	0,5	0,7	1,0
	R 404A	0,05	0,2	0,3	0,3	0,4	0,6	0,8
	R 407C	0,05	0,2	0,3	0,4	0,6		
TJRE	R 134a	0,038	0,3	0,4	0,5	0,7		
	R 22	0,038	0,2	0,3	0,3	0,4	0,5	0,7
TERE, TIRE,	R 404A	0,038	0,2	0,2	0,3	0,3	0,5	0,6
	R 407C	0,038	0,2	0,2	0,3	0,4		
THRE	R 134a	0,038	0,2	0,2	0,2	0,3	0,4	0,5
	R 507	0,038	0,2	0,2	0,2	0,3	0,4	0,5

Внимание

1. Инеродные частицы могут повредить диафрагму TPB®. Рекомендуем использовать для защиты фильтры ALCO.
2. Защитите вентиль от повышенных вибраций, так как это может привести к поломке капилляра термобаллона.

Испытание на герметичность

По окончании монтажа следует произвести испытание под давлением: согласно стандарту EN378 для тех приборов, которые должны выполнить требования европейской Директивы для аппаратуры работающей под давлением 97/23/EC; с максимальным рабочим давлением системы для всех остальных случаев применения.

Внимание:

1. Несоблюдение условий грозит опасностью потери хладагента и производственных травм.
2. Испытание под давлением разрешается производить только обученным надлежащим образом опытным специалистам.



Fig. 2:

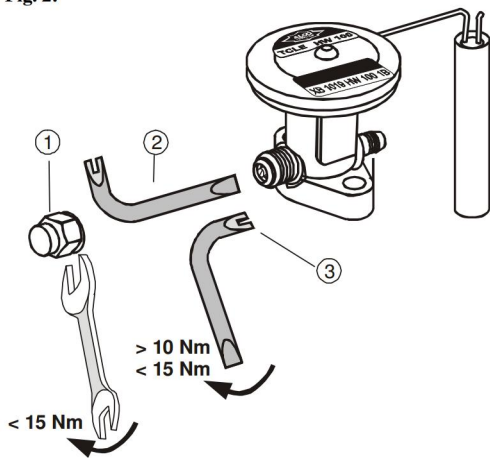

Fig. 1:

