

Инструкция:

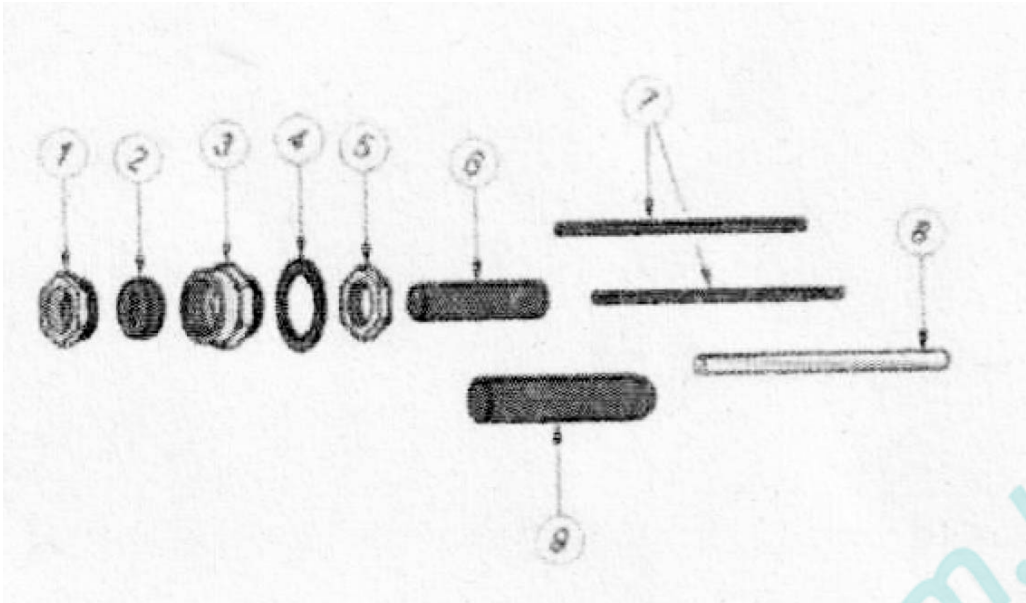

1...5 - Сальник пластиковый

6 - Термоусадочная трубка $\text{Ø } 12:4, 5 \text{ см}$

7 - Термоусадочная трубка $\text{Ø } 3:1, 10 \text{ см}$ (2 шт.)

8 - Термоусадочная трубка $\text{Ø } 3:1, 10 \text{ см}$

9 - Термоусадочный колпачок

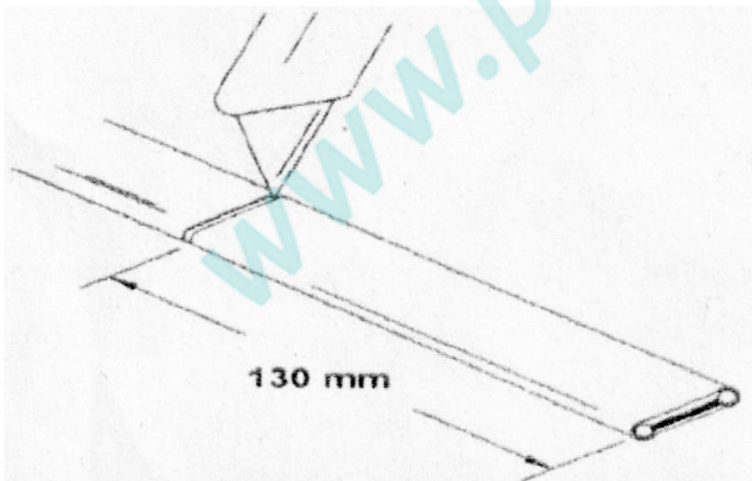

1. Обрезать оплетку на 130 мм от края кабеля.

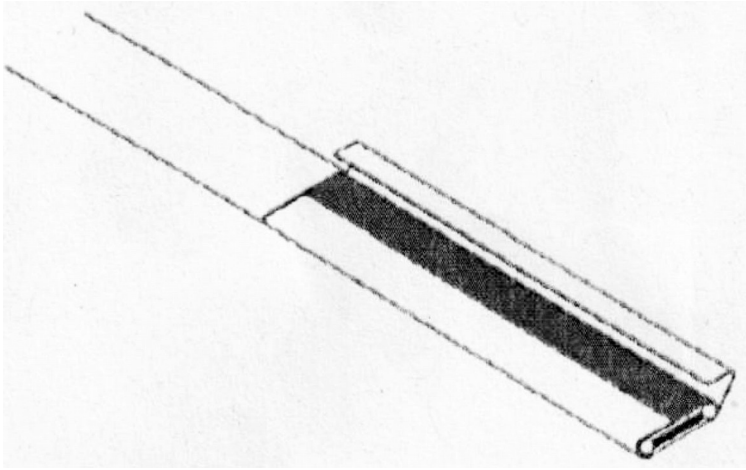

2. Сделать продольный разрез по центру кабеля между первым поперечным разрезом и его краем.

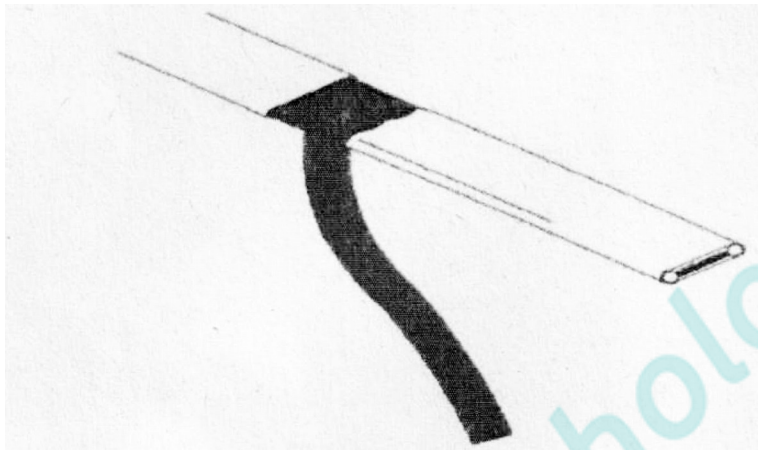

3. Снять внешнюю изоляцию с ленты. Сломать алюминиевую фольгу и извлечь кабель заземления.

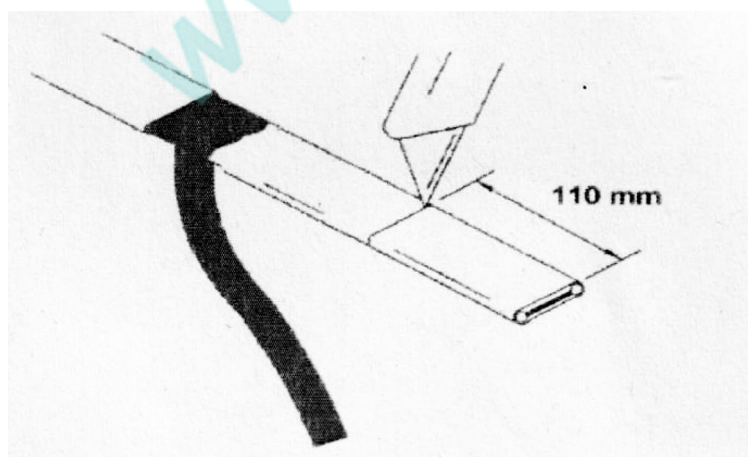

4. Обрезать внешнюю изоляцию вокруг нагревателя на 110 мм от края.

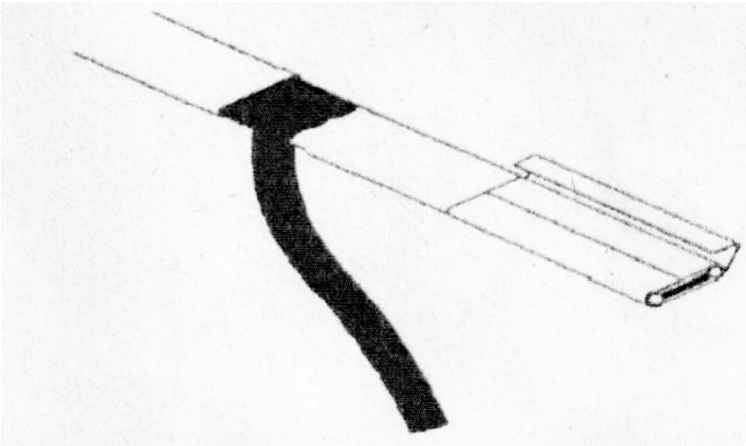

5. Снять верхнюю изоляцию с нагревательной ленты.

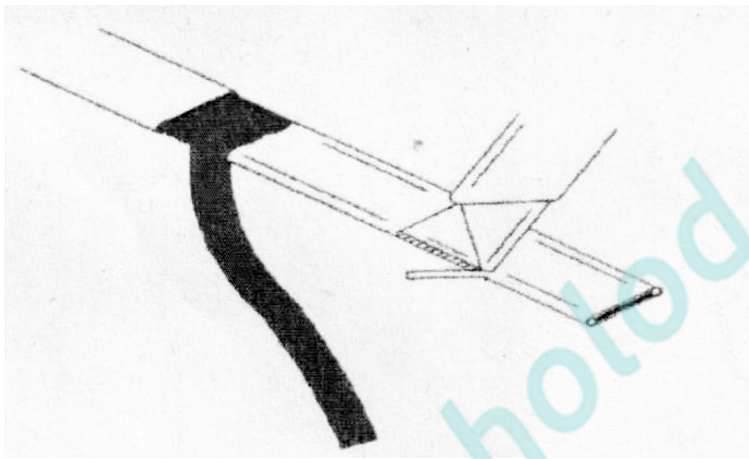

6. Срезать наружную изоляцию с каждой стороны кабеля.

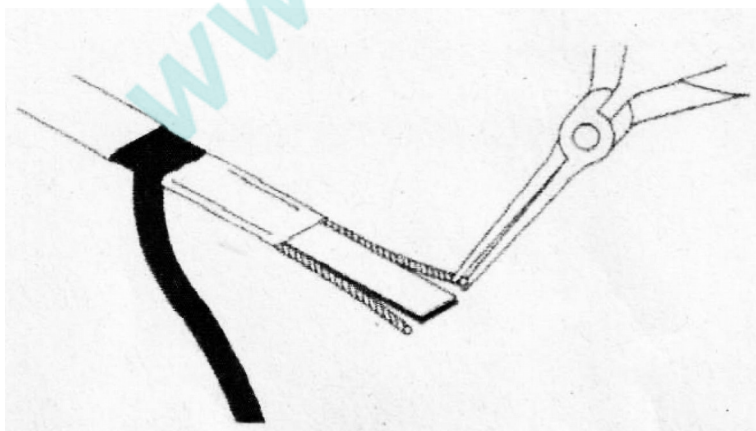

7. Начиная с конца отделить каждый провод от сердечника.

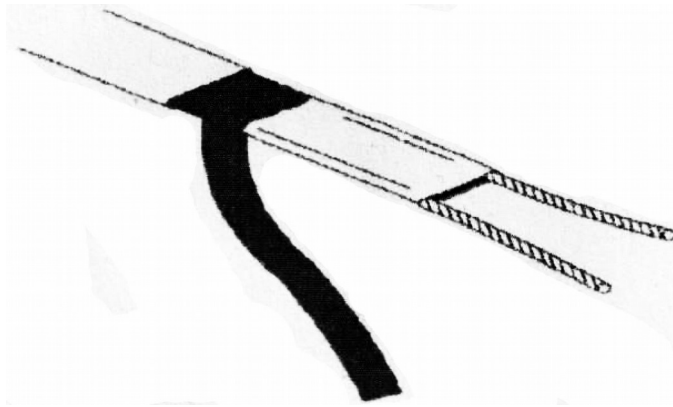

8. Удалить сердечник.

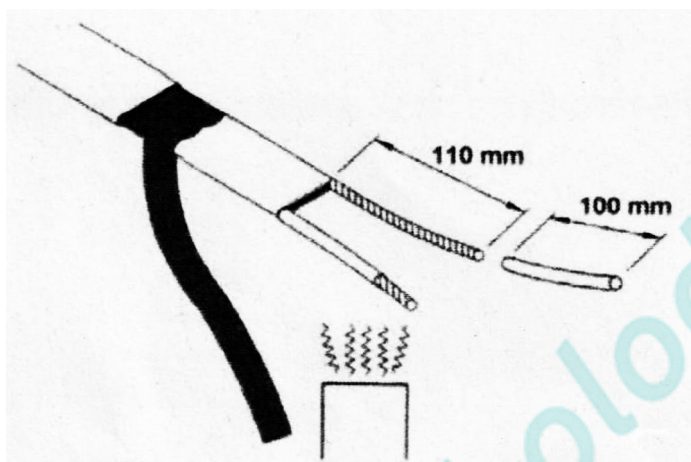

9. Надеть термоусадочную трубку на каждый провод и разогреть термофеном до полной ее усадки.

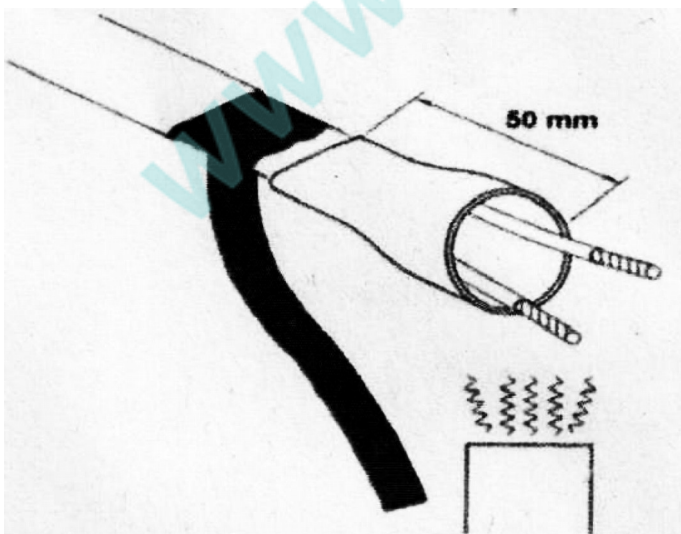

10. Надеть 50 мм термоусадочную трубку и разогреть термофеном.

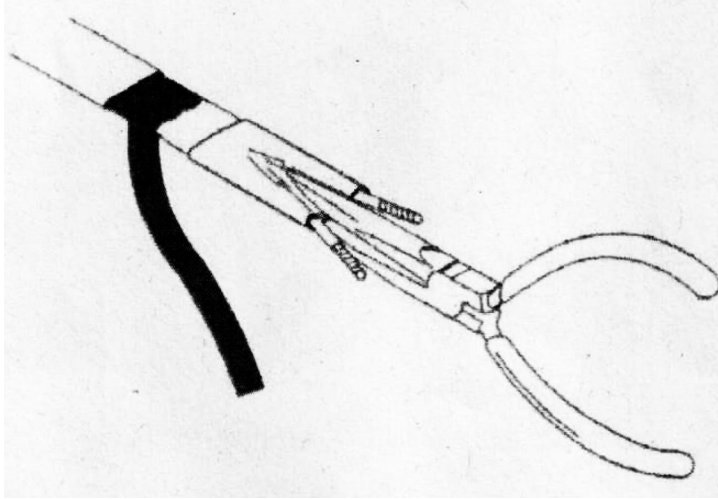

11. Пока еще тепло, сжимайте между проводами.

12. Установить термоусадочный колпачок:

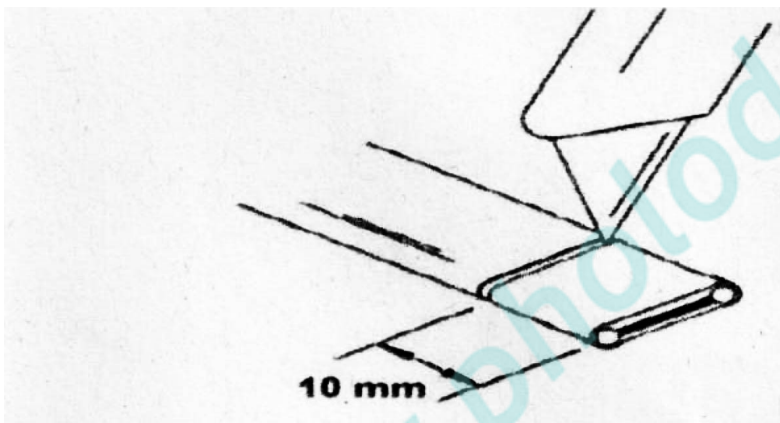

* обрезать оплетку на 10 мм от края кабеля;

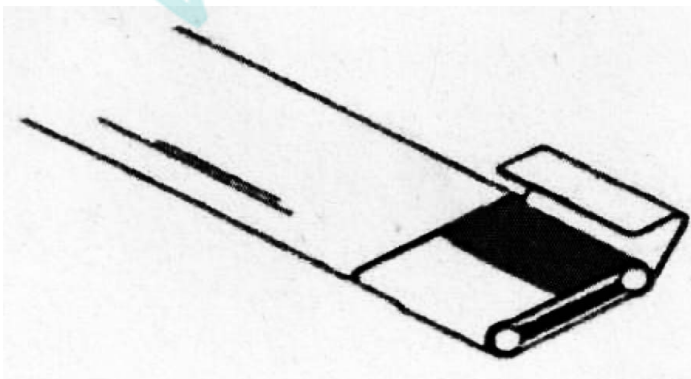

* удалить изоляцию, алюминиевую фольгу, кабель заземления;

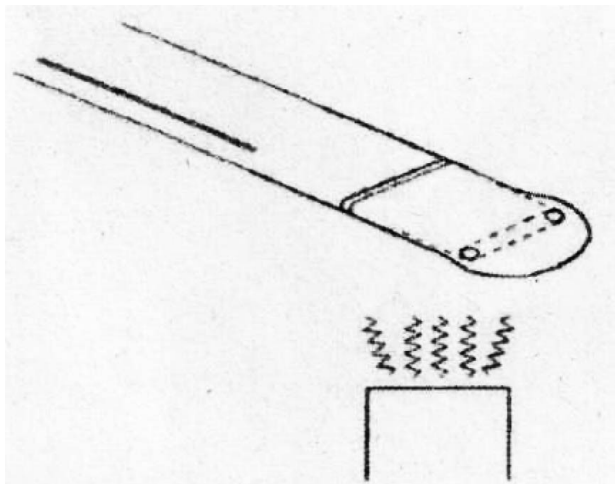

* переместить термоусадочный колпачок и разогреть термофеном.

www.pholod.com.ua