



Кондиціонер повітря типу спліт-система

Gree Pular R-32

Будь ласка перед початком роботи уважно прочитайте цей посібник



Обладнання відповідає вимогам технічного регламенту
«Про безпеку машин та обладнання»
Виробник - GREE Electric Appliances, inc. (Китай)

ЗМІСТ

| | |
|--|----|
| Призначення кондиціонера | 2 |
| Заходи безпеки | 3 |
| Пристрій і принцип роботи | 5 |
| Управління кондиціонером | 6 |
| Опис кнопок пульта управління | 8 |
| Порядок роботи кондиціонера | 13 |
| Заміна батарейок в пульт управління | 15 |
| Вимоги при експлуатації | 16 |
| Догляд та технічне обслуговування | 17 |
| Збої в роботі, причини та способи усунення | 20 |
| Транспортування і зберігання | 21 |

1. ПРИЗНАЧЕННЯ КОНДИЦІОНЕРА

Кондиціонер - це пристрій, призначений для створення комфортних умов перебування, при забезпеченні санітарно-гігієнічних норм в житлових, службових, громадських, адміністративних приміщеннях.

Кондиціонер здійснює охолодження, обігрів, осушення та вентиляцію в приміщенні.

2. ЗАХОДИ БЕЗПЕКИ

Обов'язково відключити подачу живлення в разі тривалого простою кондиціонера.



Не використовуйте замість передбаченого запобіжника "жучки" та інші подібні пристрої. Це може призвести до поломки або пожежі.

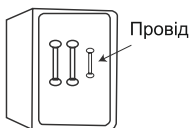

Не вставляйте руки, палиці і т.п. у повітрязбірний та повітровипускний отвори. Це може бути небезпечно.

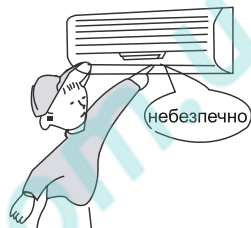

Не спрямовуйте холодне повітря на людей протягом тривалого періоду часу. Це може призвести до погіршення фізичного стану і проблем зі здоров'ям.



При появі ознак горіння або диму, негайно, вимкніть електроживлення і зв'яжіться з представником інсталяційної компанії.



Не намагайтесь самостійно ремонтувати кондиціонер. Це може призвести до ще більших несправностей.

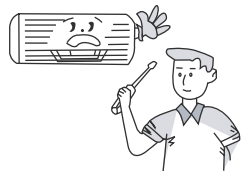

Не закривайте вхідні та вихідні отвори зовнішнього і внутрішнього блоків. Це може знизити потужність кондиціонера і призвести до порушення його роботи.

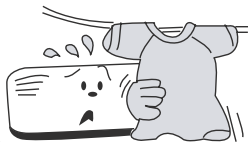

Не спирайтесь і не ставьте на верхню частину зовнішнього блоку. Це може призвести до його падіння.

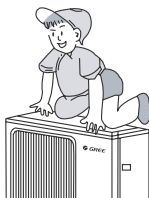

Переконайтесь в тому, що стійка для установки блоку достатньо міцна. В іншому випадку, можливе падіння блоку, що супроводжується нанесенням травм і т.п.

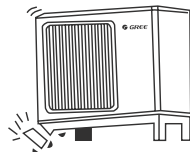

2. ЗАХОДИ БЕЗПЕКИ

Не допускайте розміщення поруч з блоками горючих сумішей і розпилювачів. Це може стати причиною пожежі.

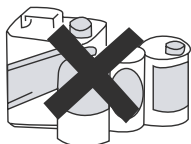

При проведенні чистки необхідно зупити роботу кондиціонера та відключити подачу живлення. В іншому випадку є загроза ураження електричним струмом.



Не розміщуйте обігрівачі поряд з кондиціонером. Потік повітря від кондиціонера може призвести до недостатньої продуктивності обігрівача.



3. ПРИСТРІЙ І ПРИНЦИП РОБОТИ

3.1 Кондиціонер типу спліт-система складається з внутрішнього та зовнішнього блоків і пульта управління.

3.2 Зовнішній і внутрішній блоки з'єднуються між собою фреоновими трубками в ізоляції і електричним кабелем живлення (необхідно придбати окремо). Залежно від серії виробу, підключення до електромережі кабелем живлення відбувається через внутрішній або зовнішній блок кондиціонера.

3.3 Управління кондиціонером здійснюється за допомогою інфрачервоного або радіочастотного пульта.

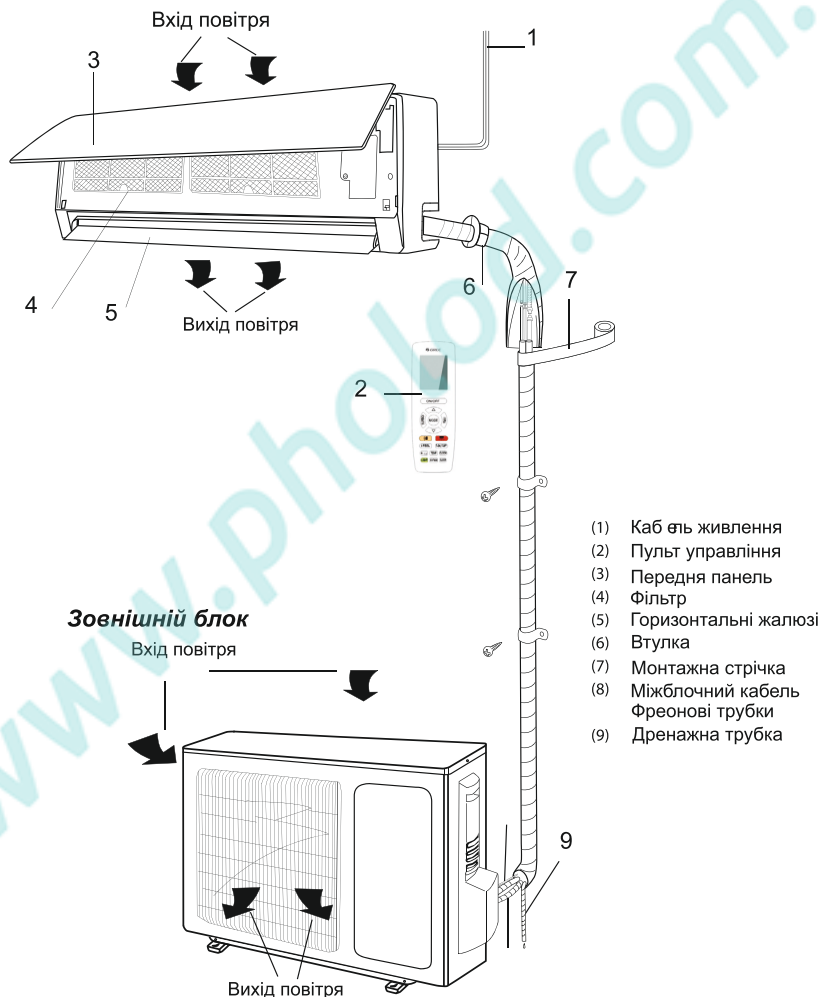

Мал. 3.1

4. УПРАВЛІННЯ КОНДИЦІОНЕРОМ

4.1 Пульт управління

Для управління кондиціонером застосовується інфрачервоний або радіочастотний дистанційний пульт.

При управлінні відстань між пультом управління і внутрішнім блоком має бути не більше 10 м. Між пультом і внутрішнім блоком не повинно бути предметів, що заважають проходженню сигналу.



Пульт повинен знаходитись на відстані не менше 1 метра від телевізійної техніки і радіоапаратури.

Не кидайте та оберігайте від ударів пульт. Не зберігайте пульт у місцях попадання прямих сонячних променів.

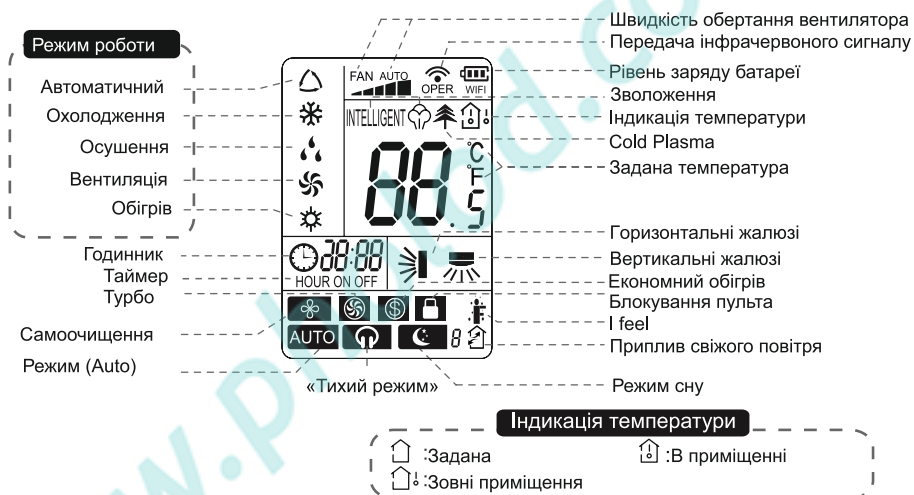
Приклад індикації на РК - дисплеї пульта управління показаний на мал. 4.1

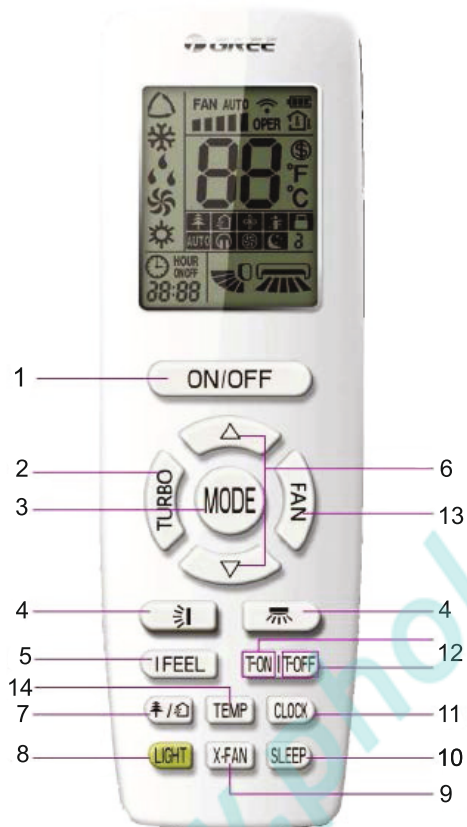





















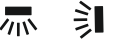
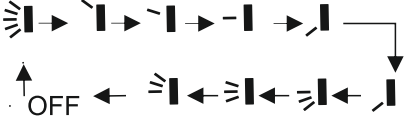





- 1 - **On/Off** (Вкл./викл. кондиціонера.)
- 2 - **TURBO** (Турбо режим.)
- 3 - **MODE** (Кожне натискання кнопки перемикає режим роботи кондиціонера: автоматичний, охолодження, осушення, вентиляція, обігрів.)
- 4 -  (Функція переходу в режим гойдання жалюзі та їх зупинки в потрібному положенні.)
- 5 - **I FEEL** (Контроль температури датчиком пульту.)
- 6 -  (Зміна температури більше/менше.)
- 7 -  (Вкл./викл. «Cold Plasma» та режиму вентиляції.)
- 8 - **LIGHT** (Вкл./викл. підсвічування дисплея.)
- 9 - **X-Fan** (Запуск/зупинка функції самоочищення.)
- 10 - **SLEEP** (Режим «сон».)
- 11 - **CLOCK** (Годинник. Встановлення часу.)
- 12 - **TIMER ON/TIMER OFF** (Вкл./викл. таймера.)
- 13 - **FAN** (Зміна швидкості повітряного потоку.)
- 14 - **TEMP** (Відображення температури всередині приміщення та на вулиці.)

*Наявність функцій залежить від типу кондиціонера.

4.3 Опис кнопок пульта управління

| | |
|--|--|
| ON/OFF | Натисніть кнопку ON/OFF для включення або виключення кондиціонера. |
| MODE | Натисканням кнопки MODE вибирається режим роботи в наступній послідовності: Автоматичний  – Охолодження  – Осушення  – – Вентиляція  – Обігрів  |
| FAN | Натисканням кнопки FAN швидкість повітряного потоку змінюється в наступній послідовності: Auto – «Тихий» режим  – Дуже низька  – Низька  – Середня  – Висока  – Дуже висока  Турбо  – Auto На дисплеї висвічується відповідна індикація швидкості повітряного потоку. У режимі Auto швидкість повітряного потоку задається автоматично, залежно від температури навколишнього повітря і заданої температури, відповідно до заводських налаштувань. Режим Турбо не доступний в режимі осушення і в автоматичному режимі. Тихий режим автоматично включається при включенні режиму сну. У режимі осушення вентилятор автоматично обертається з низькою швидкістю. |
| SWING | Натисніть кнопку для включення гойдання жалюзі. Повторним натисканням зупинить жалюзі в потрібному положенні. |
|  (Функція переходу в режим гойдання жалюзі та їх зупинки в потрібному положенні.) | Кожним натисканням кнопки кут повороту і режим гойдання жалюзі змінюється наступним чином:  У режимах повороту для кожного напрямку потоку повітря кут повороту однаковий, незалежно від напрямку потоку повітря. Режим гойдання включає в себе весь кут обдуву. Якщо натиснути на кнопку та утримувати протягом 2 сек., жалюзі почнуть гойдатись, після цього, якщо кнопку відпустити, положення жалюзі буде зафіксовано в обраному положенні. Також в режимі гойдання натисканням кнопки 2 сек. фіксується необхідний кут. |

| | |
|--|--|
| X-FAN | <p>При натисканні цієї кнопки включається функція самоочищення. Функція X-FAN необхідна для видалення вологи з поверхні випарника і внутрішніх порожнин блоку. Функція X-Fan може бути активована в режимі осушення та охолодження.</p> |
| TURBO | <p>Функція TURBO активує досягнення заданої температури у найкоротший час. У режимі COOL (охолодження) кондиціонер подає в приміщення найбільш холодне повітря і включає надвисоку швидкість обертання вентилятора. У режимі HEAT (обігрів) кондиціонер подає найбільш тепле повітря і включає надвисоку швидкість вентилятора.</p> |
|  | <p>Натисканням кнопки «▲» або «▼» значення заданої температури повітря всередині приміщення збільшується або зменшується. Якщо натиснути і утримувати одну з кнопок протягом 2 секунд, то значення температури швидко змінюється. Кнопки використовуються також для зміни значення часу в режимах CLOCK і TIMER.</p> |
| CLOCK | <p>Натисніть кнопку CLOCK, почне блимати  . Протягом наступних 5 секунд з допомогою кнопок «+» і «—» почніть встановлювати час. Утримуйте кнопку, зміна буде відбуватись спершу з кроком в 1 хвилину і частотою в 0,5 секунд, далі – з кроком в 10 хвилин кожні 0,5 секунд. Після того, як виставите час, натисніть кнопку CLOCK для підтвердження.</p> |
| TIMER (опис функції) | <p>Примітка: Опис функції TIMER (нижче). Функціонал в залежності від комплектації. Якщо обраний кондиціонер підтримує функцію CLOCK (є кнопка "CLOCK" на пдк), то доступний "таймер щоденний на дві події". Якщо функція CLOCK не підтримується (кнопки "CLOCK" на пдк немає), то доступний "таймер відкладений вкл / вимк". Таймер щоденний на дві події – це можливість запрограмувати запуск та зупинку роботи кондиціонера в зазначений час протягом доби. Наприклад: включитись о 8:00 і вимкнутись о 21:00.</p> <p>Примітка: Активована функція TIMER блокує зміну поточних параметрів блоку. При необхідності змінити поточні параметри блоку, вимкніть функцію TIMER! Таймер відкладений вкл / вимк - це можливість запрограмувати запуск чи зупинку роботи кондиціонера через певний час - заданий проміжок часу від поточного стану. Наприклад: якщо кондиціонер зараз вимкнено, задається час, через який кондиціонер необхідно запустити; якщо кондиціонер зараз працює, задається час, через який кондиціонер необхідно вимкнути.</p> <p>Всі моделі з вбудованою функцією Wi-Fi підтримують через додаток Gree+ розширену функцію TIMER - 10 дій на 7 днів тижня в різних комбінаціях. Наприклад: включитись о 8:00 і вимкнутись о 22:20 суб./нед., включитись о 7:00 і вимкнутись о 9:00, включитись о 12:35 і вимкнутись о 14:15, включитись о 16:20 і вимкнутись о 21:00, вівт./ср./чт./пт.</p> |

| | |
|--|--|
| TIMER | <p>Після натискання кнопки TIMER під час роботи кондиціонера, кнопками «▲» «▼» встановіть час до відключення кондиціонера. Після натискання кнопки TIMER, коли кондиціонер зупинений, кнопками «▲» «▼» встановіть час до включення кондиціонера.</p> |
| T-ON/ T-OFF | <p>При натисканні на кнопку «T-ON» встановлюється функція включення кондиціонера по таймеру. Індикація  на дисплеї пульта управління пропадає, а індикація «ON» почне блимати. З кожним натисканням кнопки «+» або «-» час включення кондиціонера збільшується або зменшується на 1 хвилину. Якщо натиснути і утримувати протягом 2 сек. кнопку «+» або «-», то значення часу буде змінюватись швидко. Після встановлення часу таймера протягом 5 сек. під час блимання зони індикації таймера необхідно ще раз для підтвердження установки натиснути кнопку T-ON. Щоб вийти з режиму включення кондиціонерів по таймеру, необхідно ще раз натиснути кнопку T-ON.</p> |
| T-ON/ T-OFF | <p>Налаштування виключення кондиціонера по таймеру за допомогою кнопки T-OFF аналогічне. Перед налаштуванням таймера перевірте правильність установки системного часу.</p> |
| TEMP | <p>Послідовним натисканням кнопки TEMP вибирається режим індикації температури на дисплеї внутрішнього блоку:</p> <p style="text-align: center;">  задана температура →  температура всередині приміщення →  температура зовні приміщення * </p> <p>*(Присутня не в усіх моделях).</p> <p>Відсутність піктограми означає, що при наступному натисканні параметри, які відображені на дисплеї, підуть спочатку в заданому порядку. У будь-якому з обраних режимів кнопками «▲» або «▼» можливо змінювати значення заданої температури.</p> |
|  | <p>Натисніть кнопку для активації режиму «Cold Plasma»  або функції вентиляції . При другому натисканні на кнопку відобразиться функція вентиляції . Якщо натиснути ще раз, то відобразяться обидва режими: . Наступне натискання включає функцію «Cold Plasma» .</p> |
| I FEEL (Контроль температури датчиком пульта.) | <p>Натисканням кнопки вмикається функція I FEEL. При включенні даної функції значення заданої температури оточуючого повітря буде визначатись розташуванням бездротового пульта. Кожні 10 хв. з пульта на внутрішній блок підходить сигнал підтвердження. У випадку, коли сигнал не буде отримано, кондиціонер починає працювати у відповідності з датчиком температури, встановленим у внутрішньому блоці.</p> |

| | |
|------------------|--|
| "I SENSE" | <p>В режимі охолодження або обігріву при кожному натисканні на цю кнопку система буде працювати в такій послідовності:</p>  <pre>graph LR; SMART --> FOLLOW; FOLLOW --> AVOID; AVOID --> SURROUND; SURROUND --> OFF; OFF --> SMART;</pre> <p>SMART: пристрій буде працювати на основі термодатчика розпізнавання людей, температури тіла, температури в приміщенні і даних щодо обраного режиму роботи; вибирає різні режими подачі повітря, в тому числі: обдування людей, повітряний потік уникає людей і повітряний потік йде по колу.</p> <p>FOLLOW: пристрій буде автоматично управляти вертикальними і горизонтальними поворотними жалюзі відповідно до датчика розпізнавання людей, щоб направити потік повітря в бік людей.</p> <p>AVOID: пристрій буде автоматично управляти вертикальними і горизонтальними поворотними жалюзі відповідно до датчика розпізнавання людей, щоб уникнути прямого потоку повітря на людей.</p> <p>ISur Round: пристрій автоматично управляє вертикальними і горизонтальними поворотними жалюзі відповідно до датчика розпізнавання людей, щоб подавати повітря навколо людей. Не попадаючи безпосередньо на людину.</p> |
|------------------|--|

4.3 Опис кнопок пульта управління

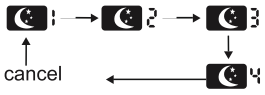
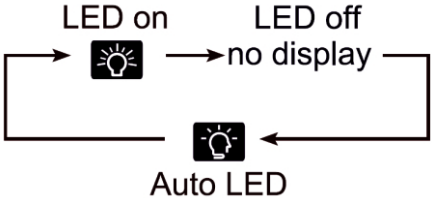
| | |
|--------------|--|
| SLEEP | <p>Натисканням кнопки SLEEP включається режим сну, а якщо модель підтримує кілька режимів сну, то включається один з чотирьох режимів сну. При натисканні кнопки на дисплеї пульта по черзі висвічується:</p>  <p>У режимах SLEEP 1 і SLEEP 2 кондиціонер буде працювати відповідно до одного із встановлених графіків температур режиму сну. Режим SLEEP 3 - призначений для користувача, вимагає попереднього налаштування. Налаштування режиму SLEEP 3:</p> <ol style="list-style-type: none">1. Виберіть режим SLEEP 3, потім натисніть і утримуйте кнопку AIR, щоб перейти до налаштування. На дисплеї пульта в зоні таймера буде відобразитись «1h», а в зоні індикації температури буде блимати поточне значення температури в зазначений момент часу.2. За допомогою кнопок «+» і «-» налаштуйте значення температури і натисніть кнопку AIR для підтвердження.3. Індикація в зоні таймера на дисплеї пульта збільшиться на 1 годину (буде «2hr», далі «3hr», ... і «8hr»). У зоні індикації температури буде блимати поточне значення температури для зазначеного моменту часу.4. Повторюйте кроки 2 і 3, поки для кожної години (з 1-ї по 8-му) не буде встановлено необхідне значення температури. Після цього на дисплеї пульта буде відобразитись оригінальне значення температури і часу. <p>Режим SLEEP 4 - режим сну для відпочинку. Функція сну доступна тільки в режимах охолодження, обігріву та осушення. Режим сну відключається при виключенні кондиціонера.</p> |
| LIGHT | <p>Натискання кнопки LIGHT послідовно перемикає режими "підсвічування включено" - "підсвічування вимкнено" - "автоматичне підсвічування".</p>  |

5. Порядок роботи кондиціонера

5.1 Управління кондиціонером

1. Після підключення кондиціонера до мережі електроживлення, натисніть кнопку ON/OFF для включення кондиціонера.
2. Кнопкою MODE виберіть режим охолодження COOL або обігріву HEAT.
3. Кнопками «+» та «-» встановіть значення заданої температури в діапазоні від 16°C до 30°C. В режимі AUTO значення температури встановлюється автоматично і з пульта не задається.
4. Кнопкою FAN встановіть швидкість повітряного потоку в наступній послідовності:



5. Кнопкою  встановіть режим гойдання жалюзі.
6. Для включення функцій SLEEP, TIMER, TURBO, LIGHT натисніть відповідні кнопки.

5.2. Порядок роботи кондиціонера в різних режимах

- В режимі охолодження або обігріву кондиціонер, залежно від моделі, підтримує задану температуру з точністю 0,5 °C або 1 °C.
- Якщо задана температура в режимі охолодження вище температури навколишнього повітря, зовнішній блок не включиться.
- Якщо задана температура в режимі обігріву нижче температури навколишнього повітря, зовнішній блок не включиться.
- В режимі AUTO температура не регулюється вручну, кондиціонер автоматично підтримує комфортну температуру 23±2°C. Якщо температура +20°C і нижче, кондиціонер автоматично почне роботу в режимі обігріву. Якщо температура + 26°C і вище, кондиціонер включиться в режим охолодження.
- У режимі осушення кондиціонер підтримує задану температуру з точністю ± 2°C. Якщо при включенні кондиціонера температура в приміщенні вище заданої більше ніж на 2°C, то кондиціонер буде працювати в режимі охолодження.
- Якщо в режимі осушення температура в приміщенні нижче заданої більше ніж на 2°C, компресор і вентилятор зовнішнього блоку не працюють, вентилятор внутрішнього блоку обертається з низькою швидкістю.
- У режимі сон при роботі на охолодження після першої години роботи задана температура автоматично підвищується на 1°C, після другої години - ще на 1°C. Далі задана температура залишається без змін.
- У режимі сон при роботі на обігрів після першої години роботи задана температура автоматично знижується на 1°C, після другої години - ще на 1°C. Далі задана температура залишається без змін.

У режимі сон («SLEEP») функція TIMER не активується.

Інструкція користувача

Режим відображення температури.

Значення температури на дисплеї пульта може відображатися в °C або °F. Щоб переключитися між шкалою °C або °F, одночасно натисніть кнопки «MODE» і «▼».

Авторестарт.

Після збою і подальшого відновлення подачі електроживлення кондиціонер здатний відновити роботу з тими ж параметрами, що і до відключення.

Функція енергозбереження Energy-Saving*.

При одночасному натисканні кнопок «TEMP» і «TIMER» (або «CLOCK»*) в режимі охолодження, включається функція енергозбереження Energy-Saving. На дисплеї пульта світиться індикація «SE».

Функція «8 °C*».

Функція включається при одночасному натисканні кнопок «TEMP» і «TIMER» (або «CLOCK» *) в режимі обігріву. На дисплеї світиться індикатор «\$». Функція «+ 8 °C» передбачає автоматичне включення кондиціонера в режим обігріву в разі зниження температури в приміщенні нижче «+8 °C».
* Функція доступна в залежності від комплектації.

Функція блокування клавіатури .

Натисніть одночасно кнопки «▲» та «▼» до появи символу, щоб заблокувати або розблокувати клавіатуру. Якщо клавіатуру заблоковано, при натисканні будь-якої кнопки символ «■» блимає тричі.

Функція автоматичного очищення.

У вимкненому стані пристрою одночасно натисніть і утримуйте на пульта дистанційного управління кнопки «MODE» і «FAN» протягом 5 секунд, щоб увімкнути або вимкнути функцію самоочищення теплообмінника внутрішнього блоку. Коли функція очищення активована, внутрішній блок відображає код «CL». Під час процесу самоочищення випарника, він буде швидко охолоджуватись або нагріватись. Може виникнути деякий шум, який є звуком поточної рідини, теплового розширення або наслідком холодної усадки. Кондиціонер може дути холодним або теплим повітрям, що є нормальним явищем.

Під час роботи функції самоочищення переконайтеся, що кімната добре провітрюється, щоб не вплинути на комфорт.

6. Заміна батарейок в пульті управління

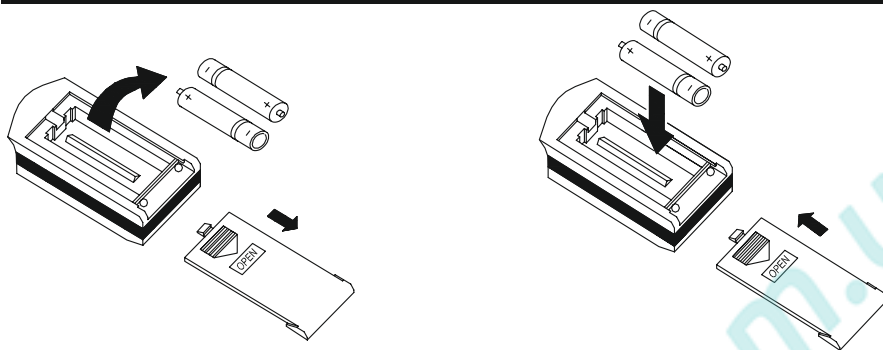

Мал. 6.1

- У пульті управління використовуються батарейки 1.5В типу ААА.
- Щоб дістати батарейки при заміні, зсуньте кришку пульта управління в напрямку стрілки (див. мал. 6.1), витягніть відпрацьовані батарейки і встановіть нові. Встановіть кришку пульта на місце.
- Не допускається використовувати одночасно батарейку, яка використала свій ресурс, і нову, а також батарейки різних типів. Термін служби батарейок не більше 1 року.
- Якщо передбачається, що пульт не використовуватиметься тривалий час, необхідно витягти батарейки з пульта.

7. Вимоги при експлуатації

- **Встановлюйте найбільш прийнятну температуру.** Це допоможе запобігти зайвій витраті енергії.

Підтримуйте температуру в приміщенні приблизно на 5°C нижче зовнішньої температури.



- Напрямок повітряного потоку слід вибирати правильно. Заслонки жалюзі рекомендується направляти вниз в режимі обігріву і вгору в режимі охолодження.

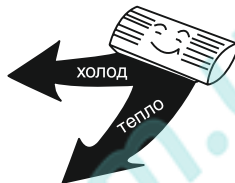

- **Під час роботи кондиціонера не залишайте на тривалий час відкритими вікна і двері.** Це може призвести до зниження ефективності роботи кондиціонера.

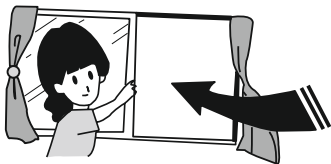

- **Прямий повітряний потік не повинен бути спрямований на тварин та рослини.** Це може їм зашкодити.

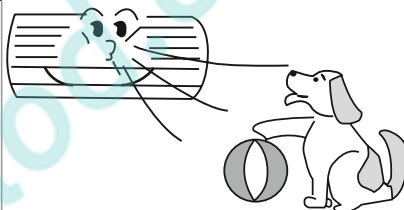

- **Потраплення рідини на кондиціонер може призвести до ураження електричним струмом та порушення роботи пристрою.**

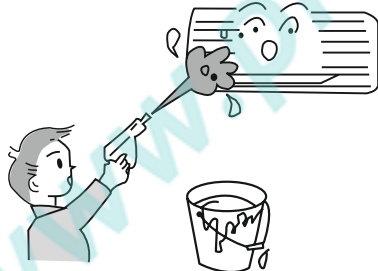

- **Блок повинен бути заземлений.** Не поєднуйте дріт заземлення з газовими та водними трубами, громовідводами і заземленням телефонних ліній.



- Живлення кондиціонера повинно бути стабілізоване однофазною напругою $220 + 10\% \text{ В}$. В іншому випадку компресор буде сильно вібрувати, що може призвести до руйнування холодильної системи.



50Hz
220 - 230V~

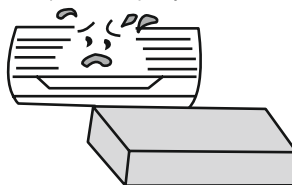

- Не використовуйте повітряний кондиціонер не за призначенням, наприклад, для сушки одягу, зберігання продуктів і.т.п.



8. Догляд та технічне обслуговування

УВАГА!

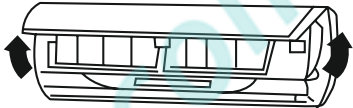
- Перед початком технічного обслуговування відключіть подачу живлення.
- Не опрыскуйте з метою очищення внутрішній і зовнішній блоки водою.
- Протирайте блоки м'якою сухою ганчіркою або ганчіркою, змоченою водою або миючим засобом.

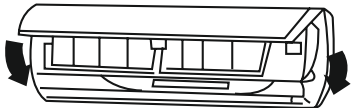
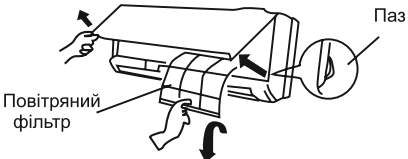
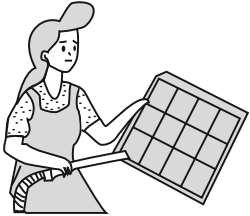
| Очищення зовнішньої панелі | |
|---|---|
| 1. Потягніть панель в напрямку стрілок для зняття зовнішньої панелі з блоку. |  |
| 2. Протріть панель м'якою ганчіркою, змоченою водою або миючим засобом, після чого висушіть панель, уникаючи попадання прямих сонячних променів. ПРИМІТКА: Ніколи не використовуйте для промивання панелі воду температурою вище 45°C, це може призвести до деформації панелі або її знебарвлення. |  |
| 3. Встановлення панелі. Закріпіть і закрийте зовнішню панель. |  |
| Очищення повітряних фільтрів (Рекомендується проводити раз на три тижні) | |
| 1. Відкрийте зовнішню панель, візьміться за паз повітряного фільтра і, піднявши його, витягніть фільтр. |  |
| 2. Очищення. Для очищення фільтрів від бруду Ви можете скористатися порохотягом або промити фільтри водою, після чого висушити їх в темному місці. ПРИМІТКА: Ніколи не використовуйте для промивання фільтрів воду температурою вище 45°C, це може призвести до деформації або знебарвлення. |  |

Встановіть фільтри на місце.
Вставте фільтри на місце так, щоб напис "FRONT" був звернений на Вас.

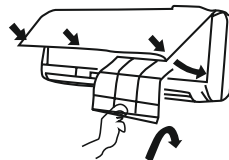

Заміна додаткових фільтрів.

*Рекомендується робити кожні шість місяців. Запасні фільтри можуть бути придбані у Вашого продавця GREE.

1. Дістаньте повітряні фільтри.

(Дивіться пункт перший "Очищення повітряних фільтрів").

2. Заміна додаткових фільтрів.
Дістаньте додаткові фільтри та вставте нові фільтри в касету для фільтрів.

Додаткові фільтри



ПРИМІТКА: Будьте обережні, березіть руки біля поверхонь теплообмінника.

3. Вставте фільтри на місце.

(Дивіться пункт перший "Очищення повітряних фільтрів")

Підготовка до роботи

1. Переконайтесь в тому, що повітровпускні та повітроприймні отвори нічим не закриті.
2. Переконайтесь у правильності підключення проводу заземлення.
3. При необхідності замініть фільтри.
4. У разі необхідності замініть батарейки.

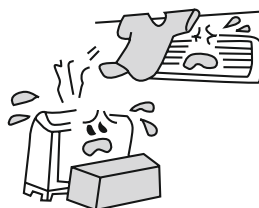



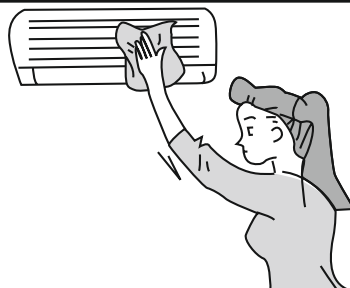

Обслуговування після застосування

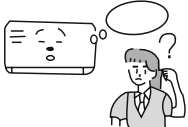
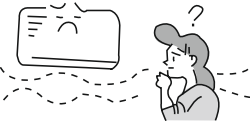

1. Відключіть напругу живлення.
2. Очистіть фільтри і інші елементи.
3. Видаліть пил з зовнішнього блоку.

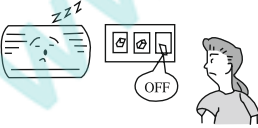

9. Збої в роботі, причини та способи усунення

| | | |
|---|--|---|
|  | <p>Пристрій не включається при натисканні кнопки ON/OFF</p> | <p>Прилад має 3-хвилинну функцію затримки, яка запобігає перевантаженню прилада. Пристрій почне роботу не раніше, ніж через три хвилини після його зупинки і повторного пуску.</p> |
|  | <p>Прилад виділяє нерпиємний запах.</p> | <p>Блок може вбирати запахи з навколишнього середовища (наприклад меблі, кулінарія, тютюновий дим, тощо), які будуть виділятися під час його роботи.</p> |
|  | <p>Під час роботи чути звук, схожий на перетікання води або шиплячий звук.</p> | <p>Під час запуску та зупинки кондиціонера, перемикач режимів роботи, включення розмороження може з'являтися низький шиплячий звук або звук, схожий на перетікання води. Це викликано початком, зупинкою або зміною напрямку руху фреону в системі і не є відхиленням від норми.</p> |
|  | <p>З внутрішнього блоку виходить туман.</p> | <p>У регіонах з вологим кліматом велика різниця температур між повітрям у приміщенні та кондиціонованим повітрям може спричинити конденсацію вологи в повітрі, внаслідок чого на виході з блоку з'явиться туман. Також, коли пристрій працює в режимі HEAT, після розморожування туман може виділятися внаслідок випаровування вологи, що утворюється на теплообміннику в процесі розморожування. Не є відхиленням від норми.</p> |
|  | <p>На початку роботи або після зупинки кондиціонера чути скрип.</p> | <p>Коли жалюзі змінюють налаштування, може виникати звук роботи приводу жалюзі. Після запуску приладу в режимі HEAT може виникати скрипучий звук, внаслідок розширення та стиснення пластикових деталей пристрою.</p> |
|  | <p>Кондиціонер не працює, можлива причина:</p> | <p>Вирішення.</p> |
| | <p>Відсутність живлення.</p> | <p>Почекайте відновлення енергопостачання.</p> |
| | <p>Живлення вимкнене.</p> | <p>Увімкніть живлення.</p> |
| | <p>Згорів запобіжник.</p> | <p>Замініть запобіжник.</p> |
| | <p>Розрядилися батарейки пульта дистанційного управління.</p> | <p>Замініть батарейки.</p> |
| | <p>Активована функція 3-хвилинного захисту приладу.</p> | <p>Почекайте 3-хвилини до перезапуску приладу.</p> |
| <p>Активованій таймер.</p> | <p>Вимкніть таймер.</p> | |

9. Збої в роботі, причини та способи усунення

| | | |
|---|--|---|
|  | Низька ефективність охолодження, можлива причина: | Вирішення. |
| | Налаштування температури може бути вище температури приміщення | Зниження налаштування температури. |
| | Забруднення теплообмінника на внутрішньому або зовнішньому блоках. | Очищення теплообмінника. |
| | Повітряний фільтр забруднений. | Замініть фільтр і очистіть його відповідно до вказівок |
| | Блокування притоку або витоку повітря. | Вимкніть пристрій, видаліть перешкоду і знову увімкніть його. |
| | Двері і вікна відкриті. | Перконайтеся, що усі двері і вікна закриті під час роботи приладу. |
| | Надмірне тепло утворюється сонячними променями. | Зачиніть вікна і штори в період високої зовнішньої температури або яскравого сонця. |
| Занадто багато джерел тепла в приміщенні (люди, комп'ютери, електроніка, і т.д.) | Зменшити кількість джерел тепла. | |
|  | Нерівномірна і непередбачувана робота або блок не реагує | Перешкоди від антен стільникового зв'язку і віддалених прискорювачів можуть викликати збій у роботі приладу. У цьому випадку спробуйте наступне: <ul style="list-style-type: none"> - Вимкніть живлення та підключіть знову. - Натисніть кнопку ON/OFF на пульті дистанційного керування, щоб перезапустити роботу. |

Негайно припиніть роботу пристрою, відключити живлення кондиціонера і зв'яжіться з представником інсталяційної компанії в наступних ситуаціях:

- Під час роботи лунає підозрілий звук.
- Часто перегорає запобіжник або спрацьовує автоматичний вимикач.
- Попадання в кондиціонер сторонніх предметів або рідини.
- Перегрів електричних проводів.
- Різкий неприсмний запах з повітровипускного отвору під час роботи.



10. Транспортування і зберігання

10.1 Кондиціонери повинні транспортуватись і зберігатись у заводському пакуванні. Запаковані кондиціонери можуть транспортуватись будь-яким видом критого транспорту.

10.2 Упаковки з кондиціонерами повинні зберігатись в закритих приміщеннях при температурі не нижче -30°C , не вище $+40^{\circ}\text{C}$.

10.3 Транспортування зовнішніх блоків проводиться в обов'язковому порядку в вертикальному положенні коробок.

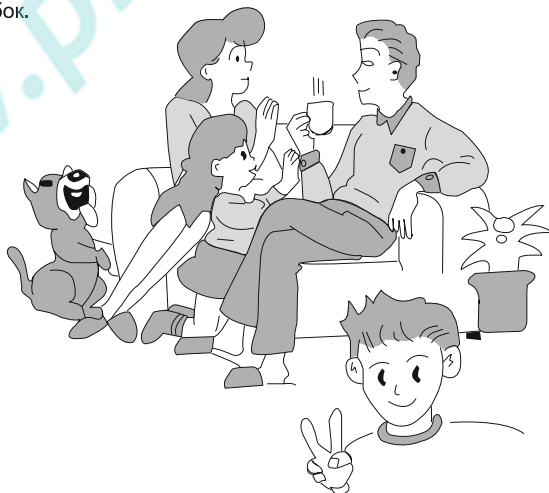



www.pholod.com.ua

GREE ELECTRIC APPLIANCES, INC. OF ZHUHAI

gree.com.ua